

ECON D1

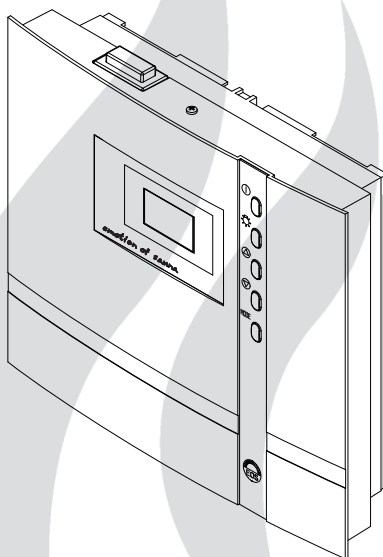

CZ Návod na montáž a použití

Made in Germany

 **IP x4**



Rejstřík knihy

| | |
|---|----|
| Rozsah dodávky | 4 |
| Technické údaje | 4 |
| Obecné bezpečnostní pokyny..... | 5 |
| Montáž řídicí jednotky | 6 |
| montáž na stěnu..... | 6 |
| Montáž na stěnu | 6 |
| Vestavba do stěny | 7 |
| Připojení vedení snímačů..... | 8 |
| Montáž snímače kamen | 8 |
| Elektrické připojení..... | 10 |
| Připojení saunového topného tělesa | 10 |
| Připojení osvětlení sauny | 10 |
| Schéma instalace | 11 |
| Uspořádání svorek na základní desce | 11 |
| Připojení ohřevného přístroje sauny..... | 12 |
| Obsluha..... | 13 |
| Všeobecné informace..... | 13 |
| Uživatelská plocha..... | 13 |
| Ovládací tlačítka | 13 |
| Základní zobrazení pohotovostního režimu „stand by“ | 14 |
| Základní zobrazení během provozu..... | 14 |
| Ukazatel úspory energie | 14 |
| Osvětlení kabiny | 15 |
| První uvedení do provozu | 16 |
| Přepnutí jazykového nastavení..... | 17 |
| Úprava času..... | 17 |
| Aktivace Life - Guard | 18 |
| Aktivace/deaktivace dětské pojistky..... | 19 |
| Zapnutí sauny | 19 |
| Vypnutí sauny ve finském provozu | 19 |
| Zapnutí sauny pomocí funkce Life - Guard..... | 20 |

| | |
|--|----|
| Individuální nastavení..... | 21 |
| Teplota kabiny..... | 21 |
| Automatické vypnutí..... | 22 |
| Life - Guard..... | 24 |
| Pojistky přístroje..... | 25 |
| Chybová hlášení..... | 26 |
| Přístrojový spínač (Switch-off)..... | 27 |
| Adresa servisu:..... | 28 |
| Poskytnutí záruky..... | 28 |
| Postup zpětného zasílání (RMA) – pokyny pro všechny zpětné zásilky!..... | 29 |

Rozsah dodávky

(změny vyhrazeny)



Součástí dodávky řídicí jednotky:

1. Deska snímače kamen s pojistkou proti přehřátí, snímač KTY s tělesem snímače, dva kusy upevňovacích šroubů 3 x 25 mm a kabel snímače o délce cca 2,0 m.
2. Plastový sáček se třemi upevňovacími šrouby 4 x 20 mm.
3. Náhradní pojistka proti přehřátí

Technické údaje

| | |
|----------------------------------|--|
| Jmenovité napětí: | 400 V 3 N 50 Hz AC |
| Spínací výkon: | max. 9 kW ohmická zátěž (provoz AC1) |
| Omezení doby ohřevu: | 6 hod. |
| Ukazatel: | Displej 40 x 22 mm |
| Rozměry (VxŠxH): | 220 x 250 x 67 mm |
| Druh ochrany: | IPx4 dle EN 60529 ochrana proti stříkající vodě |
| Regulační rozmezí provozu sauny: | 30 až 115°C |
| Systém snímačů: | Snímač KTY s bezpečnostním omezovačem teploty 142° |
| Charakteristika regulátoru: | Digitální dvoubodová regulace |
| Osvětlení: | max. 100 W |
| Okolní teploty: | -10°C až +40°C |
| Teploty skladování: | -20°C až +70°C |

Obecné bezpečnostní pokyny

- Tento přístroj není určen k obsluze lidmi (včetně dětí) s omezenými fyzickými, smyslovými nebo duševními schopnostmi, nebo lidmi s nedostatečnými zkušenostmi a/nebo vědomostmi, jedině, že by tyto obsluhu prováděli pod dohledem osob zodpovědných za jejich bezpečnost, popř. od nich obdrželi poučení, jak se přístroj používá.
- Děti by měli být pod dohledem, aby bylo zajištěno, že si s přístrojem nehrají.
-  Pozor: přístroj nesmí být instalován do uzavřených skříňových rozvaděčů nebo do uzavřeného dřevěného obložení!
- Elektroinstalace smí být provedena jen autorizovaným elektroinstalatérem.
- Musí být dodrženy předpisy Vašeho dodavatele elektrické energie, stejně jako i všechny příslušné technické normy.
-  Pozor nebezpečí života: Opravy a instalaci neprovádějte nikdy sami. Kryt zařízení smí být sejmut jen odborným pracovníkem!
- Dodržte všechny minimální odstupy udané v návodu na montáž, obzvláště při montáži čidla teploty. Teploty, které se vyskytují nad kamny, jsou určující pro nastavení teploty sauny. Jen při správné montáži mohou být dodrženy všechny hraniční hodnoty teploty a je dosaženo jen malého kolísání teploty v oblasti lehací lavice sauny.
- Přístroj smí být použit jen pro určený účel jako regulace saunových kamen do 9kW výkonu (ve spojení s výkonovým spínačem do 36kW).
- Zařízení musí být při všech instalačních a opravných pracích kompletně odpojeno od elektrické sítě, tzn. vypnout pojistky nebo hlavní spínač.
- Dbejte montážních a bezpečnostních pokynů výrobce saunové kabiny.



V případě nasazení řídicích jednotek, umožňujících ovládání na dálku (GSM modul, dálkový ovladač, apod.) nebo časované zapínání (předvolba času, týdenní časovač, apod.) je v případě komerčního používání nutné aplikovat ochranu před zapnutím pomocí zakrytí topného tělesa. (Ochrana zakrytím, typ 1-5 nebo S-Guard).



POZOR!

Vážení zákazníci, dle platných předpisů musí připojení kamen a řídicí jednotky k elektrické síti provést autorizovaný elektroinstalatér. Proto Vás již nyní upozorňujeme, že v případě uplatnění záruky požadujeme předložení kopie účtenky (faktury) za instalaci

Montáž řídicí jednotky

montáž na stěnu

Řídicí jednotka se smí instalovat pouze mimo kabínu. Pro místo instalace zvolte účelově vnější stěnu kabiny, kde na druhé straně uvnitř kabiny je upevněno topné těleso sauny. Pokud jsou pro elektrickou instalaci k dispozici volné trubky, je umístění řídicí jednotky určeno těmito trubkami. Při montáži postupujte prosím podle následující instrukce:

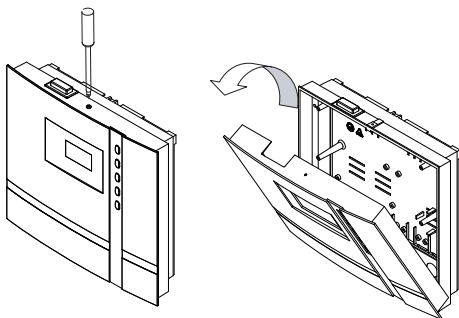

Obr. 1

Odeberte kryt z řídicí jednotky. Za tímto účelem povolte na horní straně krytu šrouby, a vytáhněte horní část krytu kyvným pohybem směrem nahoru (obr. 1).

Montáž na stěnu

1. Otvory s \varnothing 3 mm pro vruty do dřeva 4 x 20 mm, které jsou součástí balení je nutné vyvrtat dle obr. 3 a 3.1 dle uvedených rozměrů.
2. Do středního horního otvoru zašroubujte jeden vrut. Na tento vrut zavěsíte řídicí jednotku. Za tímto účelem musí vrut vyčnívat o cca. 3 mm (obr. 3.2).
3. Zavěste řídicí jednotku na vrut vyčnívající o 3 mm ze stěny v horním upevňovacím otvoru.

Vsaďte s dodávkou dodané pryžové průchodky do otvorů na zadní stěně pouzdra a potom protáhněte připojovací kabely skrz tyto otvory.

Pevně přišroubujte spodní díl pouzdra

přes oba spodní vývrty na stěnu kabiny.
Obr. 4

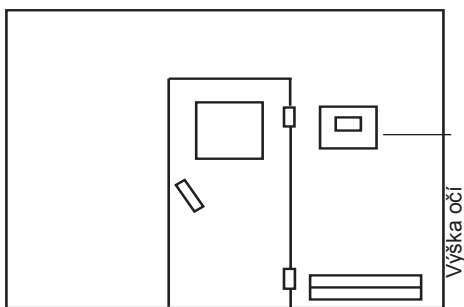

Obr. 3

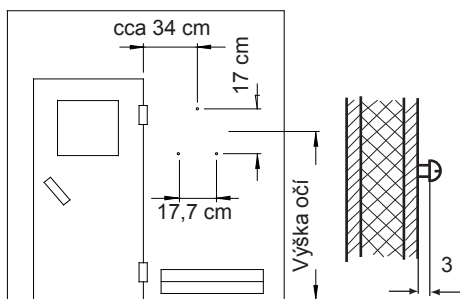

Obr. 3.1

Obr. 3.2

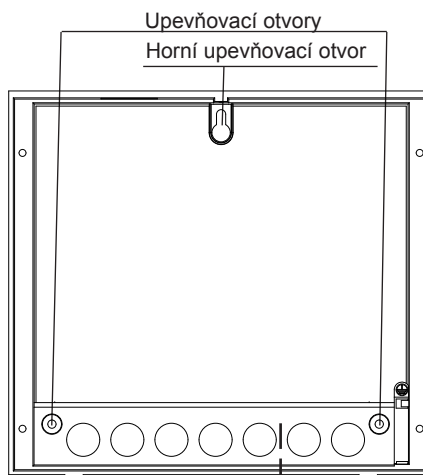

Průchozí otvory pro:
Síťový přívod
Přívod pro topné těleso
Přívod pro výparník
Lampa
Ventilátor

Průchodka
pro vedení
k senzorům

Obr. 4

Vestavba do stěny

1. Dle rozměrů, uvedených v obr. 5 vytvořte do zdi zásek o hloubce alespoň 3,5 cm.

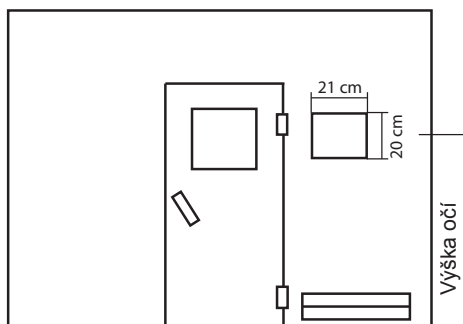

obr. 5

Vsadte s dodávkou dodané pryžové průchodky do otvorů na zadní stěně pouzdra a potom protáhněte připojovací kabely skrz tyto otvory. Do záseku ve zdi vložte řídicí jednotku a upevněte ji 4 vruty.

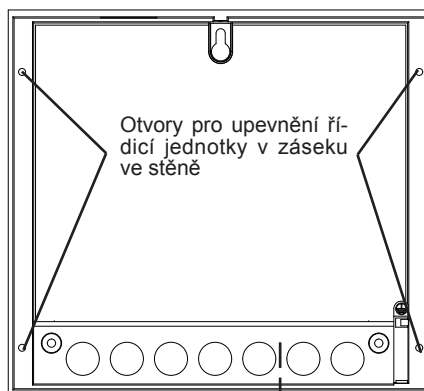

Průchozí otvory pro:
Síťový přívod
Přívod pro topné těleso
Přívod pro výparník
Lampa
Ventilátor

Průchodka
pro vedení
k senzorům

Obr. 6

Připojení vedení snímačů

Vedení snímačů a síťová vedení by se neměla pokládat společně, ani by neměla být vedena společnou průchodkou. Společná pokládká může vyvolat poruchy elektronických systémů, např. kmitání spínacích stýkačů. Pokud je společná pokládká nezbytná nebo pokud je vodič delší než 3 m, musíte použít stíněné vedení snímače (4 x 0,5 mm²).

Přitom se musí stínění připojit v řídicí jednotce ke kostře.

Zohledněte prosím to, že se následující rozměrové údaje vztahují na hodnoty, které byly zadány při kontrole přístroje podle EN 60335-2-53. Zásadně musí být senzor kamen instalován na tom místě, na kterém lze očekávat nejvyšší teploty. Přehled míst k montáži snímače Vám poskytuje obr. 7 - 9.

2. Vyrtejte otvor průchodky kabelu, nejlépe uprostřed profilové lišty.
3. Protáhněte kabel snímače vyvrtaným otvorem a připojte vedení snímače tak, jak to je vidět na obr. 10.
4. Vedení pro omezovač (bílé) a pro snímač teploty (červené) připojte na svorky destičky snímače podle obr. 10: Následně zaklapněte destičku snímače do pouzdra.
5. Vedení snímače protáhněte k řídicí jednotce skrz pravý otvor na kabely dovnitř přístroje. Instalaci vedení snímače proveďte uvnitř řídicí jednotky, jak je uvedeno v obr. 11. Vedení snímače připojte dle obr. 12. Za tímto účelem se ze základní desky vytáhne konektor **X2** a po dokončení připojení konektor opět zapojte do základní desky.



Montáž snímače kamen

1. Senzor kamen se namontuje v kabinách do velikosti 2 x 2 m podle obr. 7 a 8, ve větších kabinách podle obr. 7 a 9.

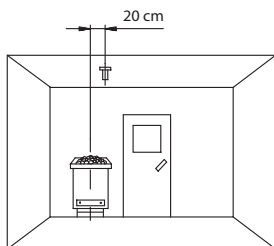

Obr. 7

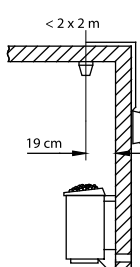

Obr. 8

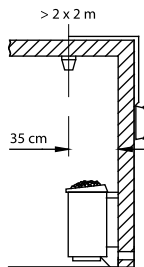

Obr. 9

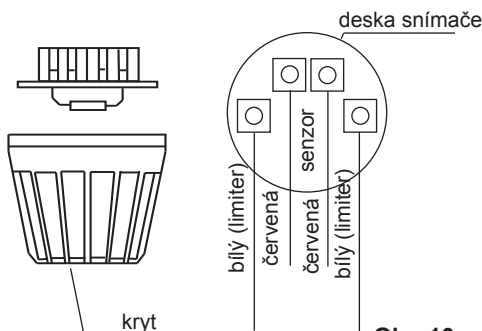

Obr. 10

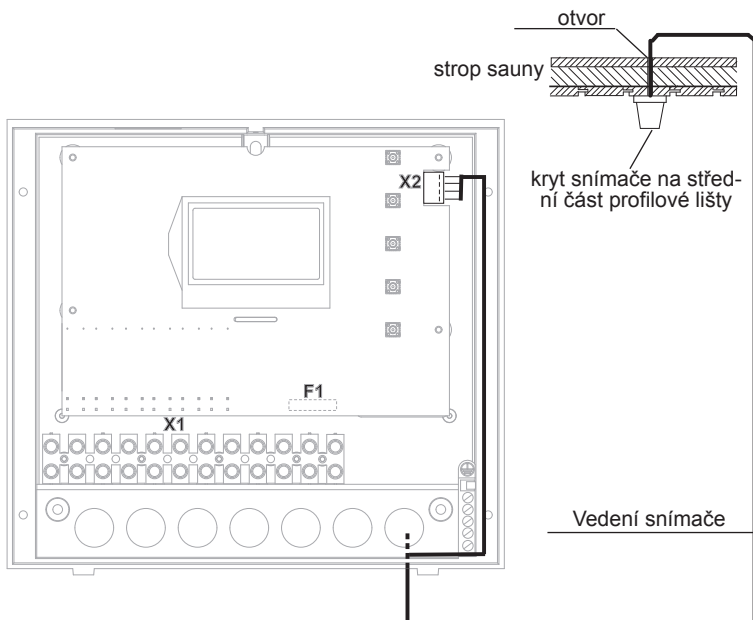

Obr. 11

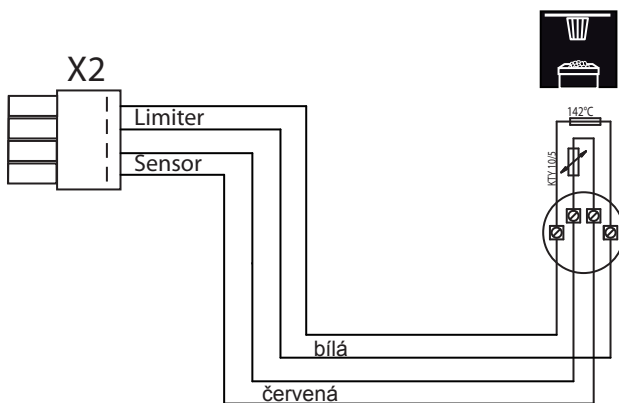

Obr. 12

6. Po dokončení montáže a dosažení řádného provozu řídicí jednotky, se musí ohledně zkratu zkontrolovat vedení k pojistce proti přehřátí. Za tímto účelem uvolněte jeden z bílých vodičů v krytu snímače.



Elektrické připojení

Elektrické připojení smí instalovat pouze vyučený elektrikář s příslušnou kvalifikací s ohledem na platné směrnice příslušného dodavatele elektrické energie a norem VDE.

Zásadně se smí aplikovat pouze pevné připojení do elektrické sítě, přičemž je stanovena aplikace zařízení, které umožní saunu odpojit od elektrické sítě pomocí rozevřením kontaktu na všech pólech na alespoň na 3 mm.

Všechna přípojná vedení a všechny elektrické instalace, které se pokládají uvnitř kabiny, musejí být vhodné pro okolní teplotu minimálně 170°C.

Síťová přípojka se přivede k řídicí jednotce a připojí se na vstupní síťové svorky.



Připojení saunového topného tělesa

Montáž topného tělesa sauny proveďte dle pokynů uvedených v montážním návodu výrobce před otvor pro přívod vzduchu.

Silikonové vedení protáhněte skrz prázdné trubice k řídicímu přístroji a připojte je na za svorky dle schématu rozvodů.

Upozornění: Pokud nejsou k dispozici volné trubice, vyvrtejte vedle otvoru pro přívod vzduchu otvor o \varnothing 10 cm a tímto otvorem vyvedte přívod topného tělesa směrem ven k řídicímu přístroji. Z důvodu ochrany silikonových rozvodů před vnějšími vlivy je nezbytné pokládat tyto rozvody zakryté. Proto použijte vhodný kabelový kanál nebo PVC trubku, pomocí níž se položí vedení až k zátěžovému komponentu.



Připojení osvětlení sauny

Svítilno v sauně musí splňovat požadavky druhu ochrany (IPx4) s ochranou proti stříkající vodě a s odolností vůči okolní teplotě. Svítidlo v sauně může být namontované na libovolném místě, nikdy ovšem nesmí být v blízkosti stoupajícího proudu horkého vzduchu z kamen a má být pokud možno daleko od místa zabudování infračervených zářičů (nesmí být přímo ozařované). Smí se používat pouze žárovky!

Schéma instalace

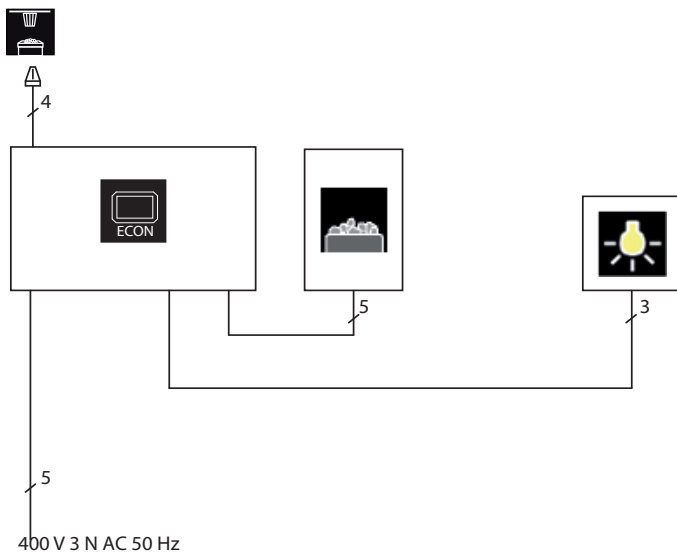

Uspořádání svorek na základní desce

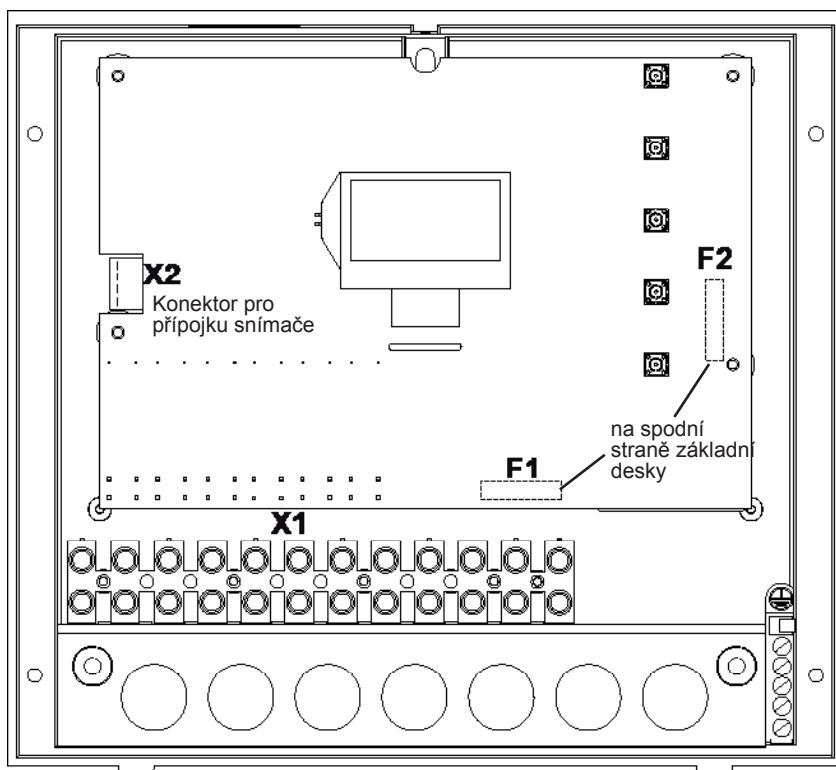

Připojení ohřevného přístroje sauny

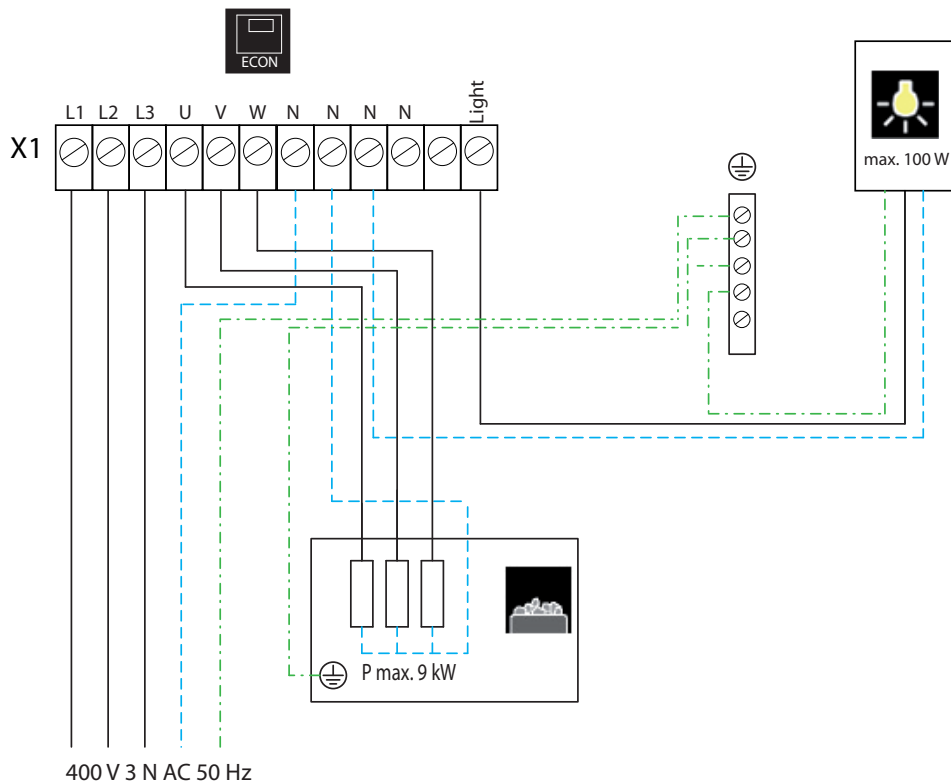

Obsluha

Po ukončení montáže zařízení se všemi komponentami a upevnění všech krytů lze saunu uvést do provozu.

Na následujících stránkách poznáte možnosti, které poskytuje řízení sauny.

Všeobecné informace

Uživatelská plocha

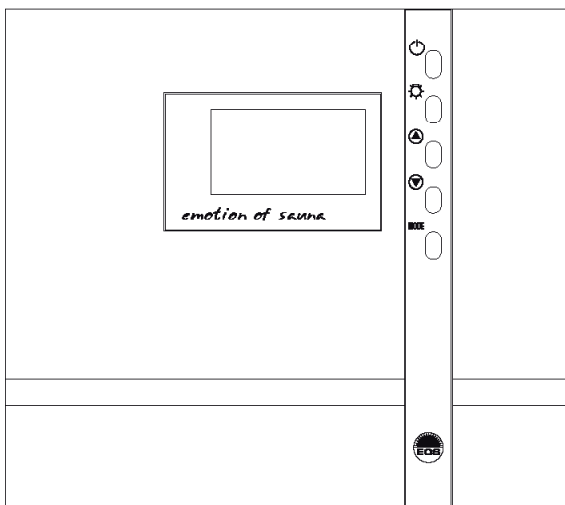



Ovládací tlačítka

 = Saunu Zapnout - Vypnout

 = Osvětlení kabiny

MODE = Režim programování

 = Navýšení hodnoty

 = Snížení hodnoty

Základní zobrazení pohotovostního režimu „stand by“.

se zobrazuje, pokud se zařízení nachází v pohotovostním režimu „stand by“.

Na toto zobrazení se přepíná zpět z ostatních položek nabídky, pokud za posledních více než 15 sekund nebyla provedena žádná aktivita.

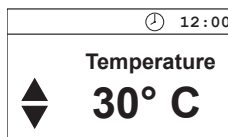

Základní zobrazení během provozu

se zobrazuje, pokud se zařízení nachází v provozním režimu. Ukazatel přepíná mezi nastavenou teplotou a zbývající době ohřevu (auto stop)

Na toto zobrazení se přepíná zpět z ostatních položek nabídky, pokud za posledních více než 15 sekund nebyla provedena žádná aktivita.

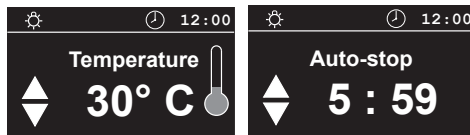

Během fáze ohřevu se v pravé části displeje naplňuje kontinuálně obrázek teploměru.

Ukazatel úspory energie

Pokud se přístroj nepoužívá, přepne se samostatně do úsporného režimu energie.

Po 5 minutách se obdobně jako pomocí spoušče obrazovky PC zobrazí pohybující se hodiny. Po dalších 15 minutách se vypne podsvícení displeje.

Stisknutím libovolného tlačítka lze přepnout zpět do základního zobrazení pohotovostního režimu „stand by“.

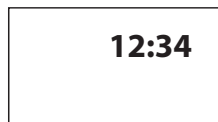

Pro každé Nastavení platí:

V horní části ukazatele se zobrazuje



Symbol osvětlení
(pokud je osvětlení zapnuto)



Symbol hodin

12 : 00

Aktuální čas

Kromě toho lze v souvislosti se zvoleným provozním režimem zobrazovat následující symboly.



Aktivní dětská pojistka

Parametry, zvýrazněné na displeji tmavým pozadím, lze upravovat

Hodnoty, které na displeji blikají, lze upravit a zobrazují se v tomto pokynu, jak uvedeno vedle.

Pro přizpůsobení jednotlivých hodnot dle vlastní potřeby je nutné v pohotovostním režimu „stand by“ stisknout ▲ nebo ▼ zvolit požadovaný parametr.

Krátkým stisknutím tlačítka **MODE** přepnete na úroveň programování.

Zobrazí se název parametru zvýrazněn černým pozadím a hodnota, kterou lze upravit, bliká.

Blikající hodnotu lze upravit tlačítky ▲ nebo ▼.

Z pohotovostního režimu „stand by“ lze všechna nastavení stisknutím tlačítka **MODE** po dobu > 3 s. potvrdit a uložit do přístroje.

Parametr přestane blikat a nová hodnota je směrodatná do provedení další úpravy.

Pokud během doby > 15 s nedojde k stisknutí žádného tlačítka, přístroj se přepne zpět na základní zobrazení. Do tohoto okamžiku provedené úpravy se neuloží do systému.

Osvětlení kabiny

Při každém zapnutí sauny se automaticky zapne osvětlení kabiny. Displej zobrazuje nahoře vlevo symbol ☼. Při vypnutí sauny se osvětlení kabiny vypne po 30 minutách.

Nezávisle na stavu sauny lze osvětlení kabiny kdykoliv zapnout nebo vypnout pomocí tlačítka ☼.

Temperature

»30◁° C

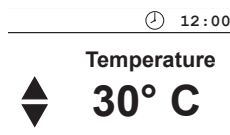

parametr, který lze upravit

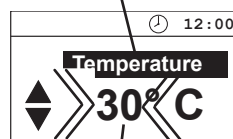

hodnota, kterou lze upravit

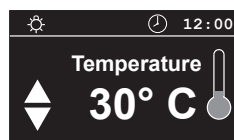
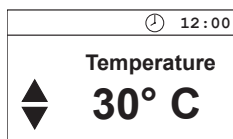

První uvedení do provozu

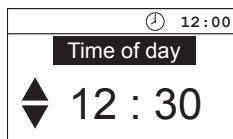
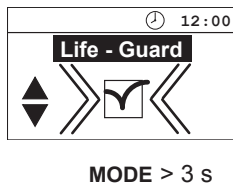
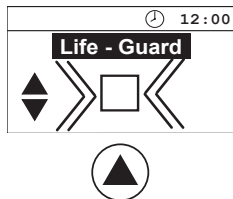
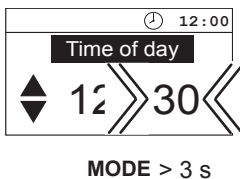
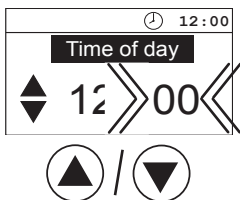
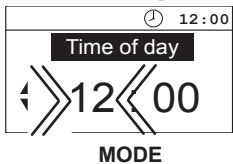
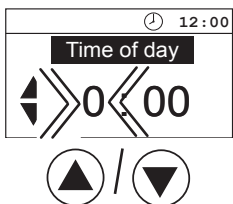
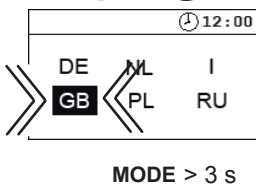
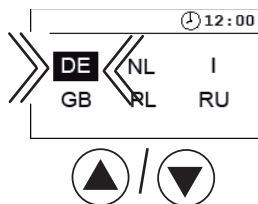

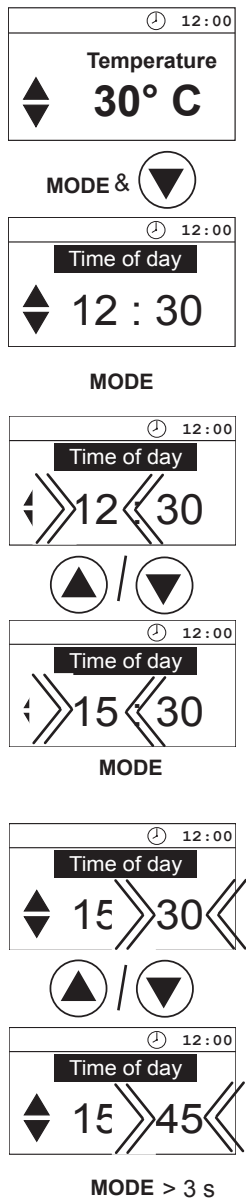
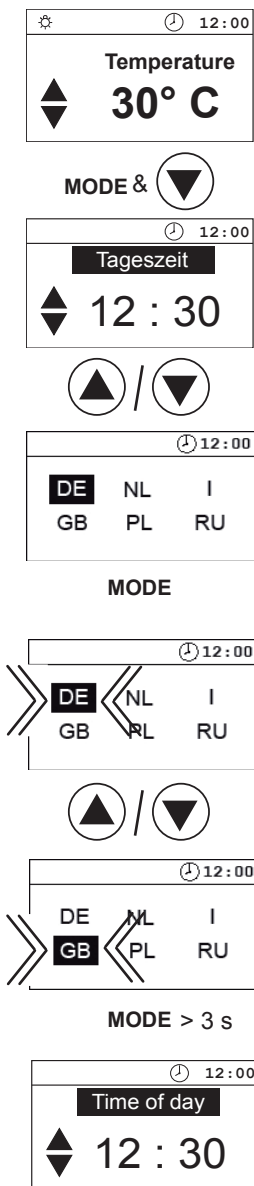

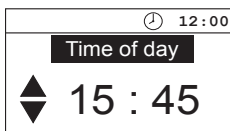

15 s /

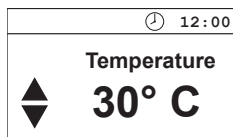

Aktivace Life - Guard

Life - Guard je relativně krátká doba, kterou lze nastavit na např. 20 minut, po které se sauna kromě osvětlení kabiny vypne. Po uplynutí této doby lze saunu stisknutím tlačítka **MODE** znovu zapnout na nastavenou dobu.

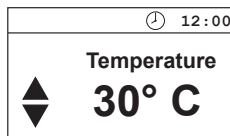

MODE &

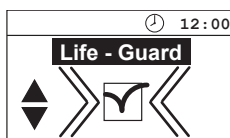
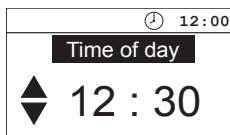

MODE > 3 s

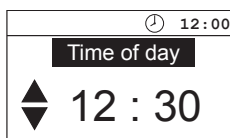

Aktivace/deaktivace dětské pojistky

Při aktivaci dětské pojistky (v horní části displeje se zobrazí symbol klíče) lze zapnout pouze osvětlení kabiny. Všechna ostatní tlačítka jsou blokována pro spuštění příslušné funkce. Aktivaci / deaktivaci dětské pojistky lze spustit jak v pohotovostním režimu „stand by“, tak i během provozu sauny. Během provozu sauny lze saunu pouze vypnout.

Aktivovat

Pohotovostní režim „stand by“

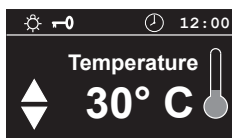
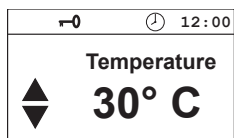
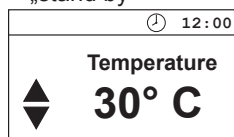

Deaktivace

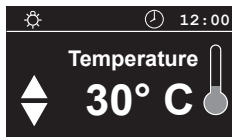
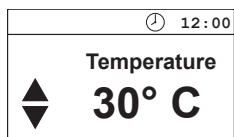
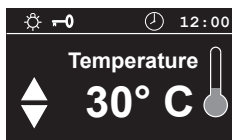
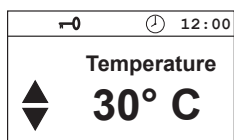

Zapnutí sauny

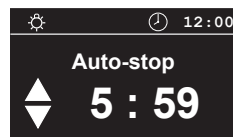
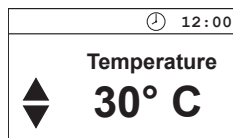

Vypnutí sauny ve finském provozu

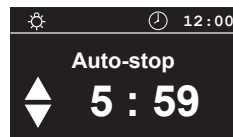
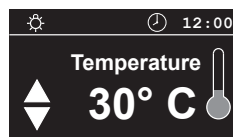

Doba automatického vypnutí

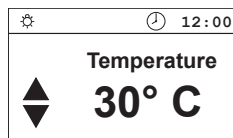

Zapnutí sauny pomocí funkce Life - Guard

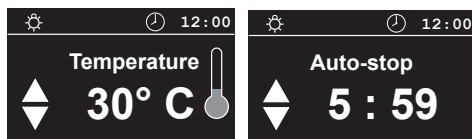
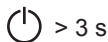
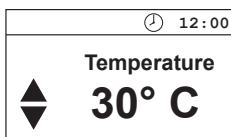

Topné těleso sauny se ohřívá běžným způsobem, bez doby nastavené funkcí „Life-Guard“. K aktivaci funkce „Life - Guard“.

MODE

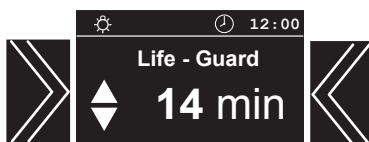

Po uplynutí doby „Life - Guard“ se topné těleso sauny vypne a nastavená doba „Life - Guard“ bliká.



Nyní znovu zapnout do provozu

MODE



nebo saunu vypnout

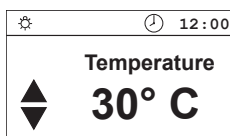

Individuální nastavení

V následující části poznáte možnosti přizpůsobení ovládání sauny dle vlastních potřeb. Jednotlivé parametry lze změnit jak v pohotovostním režimu „stand by“, tak i během provozu, a poté uložit do systému přístroje. Během provozu provedené úpravy mají okamžitou účinnost.

Teplota kabiny

Nastavení tepl.:

finská sauna 30 - 115°C
provoz na vlhko 30 - 70°C

V pohotovostním režimu „stand by“

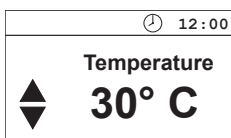

MODE

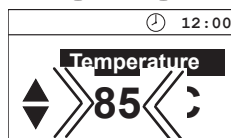
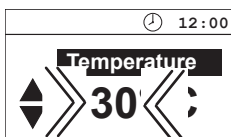

MODE > 3 s

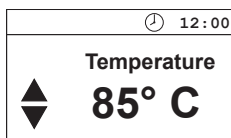

V provozu

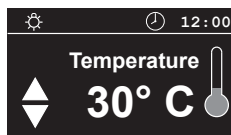

MODE

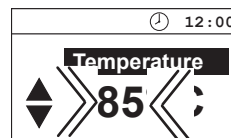
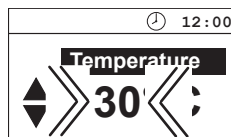

MODE > 3 s

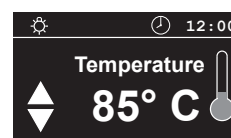

Automatické vypnutí

Automatické vypnutí je doba, na kterou je omezena doba ohřevu. Po uplynutí této doby se sauna samostatně vypne.

Lze nastavit dobu od 0:01 minuty do 6:00 hodin.

V pohotovostním režimu „stand by“

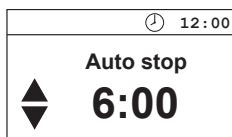
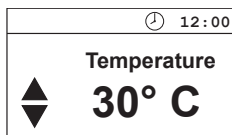

MODE

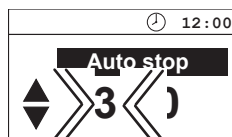
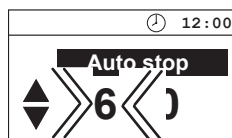

MODE

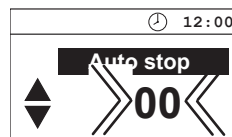

V provozu

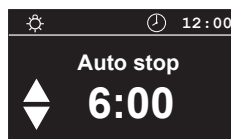
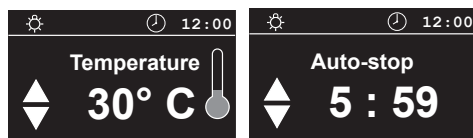

MODE

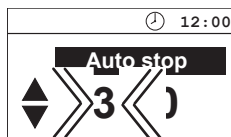
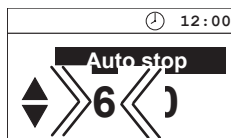

MODE

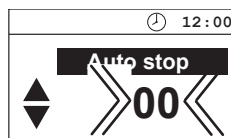

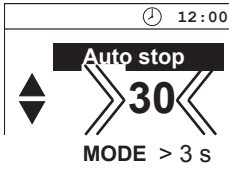

15 s /  > 3 s

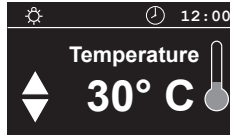
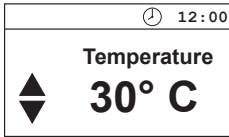
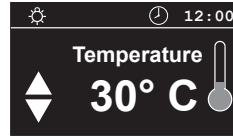
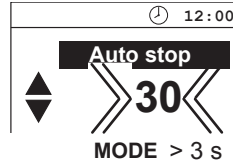

Life - Guard

Zde lze nastavit dobu, po které se sauna vypne a poté ji lze znovu zapnout stisknutím tlačítka **MODE** pro aktivaci funkce „Life - Guard“.

Toto nastavení lze provést pouze v pohotovostním režimu „stand by“, pokud je funkce „**Life - Guard**“ zaktivována.

V pohotovostním režimu „stand by“

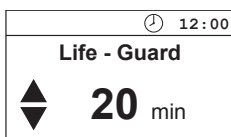
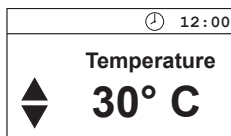

MODE

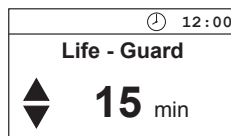

15 s /  > 3 s

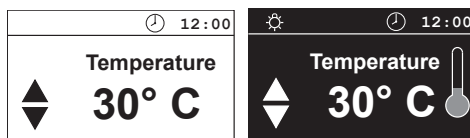

Pojistky přístroje

Na zadní straně základní desky se nachází 2 jerné pojistky

F1 = T 2A Primární pojistka elektroniky a světla a ventilace

F2 = T 250 mA Sekundární pojistka elektroniky

Pozor! Tokovými pracemi pověřte výhradně osobu s příslušnou odborností. Před zahájením všech prací na řídicím přístroji proveďte odpojení řídicího přístroje z napájecí sítě na všech pólech.

Otevřete kryt přístroje dle pokynů uvedených v kapitole Montáž.

U otevřeného přístroje povolte čtyři šrouby, které přidržují základní desku ve své pozici.

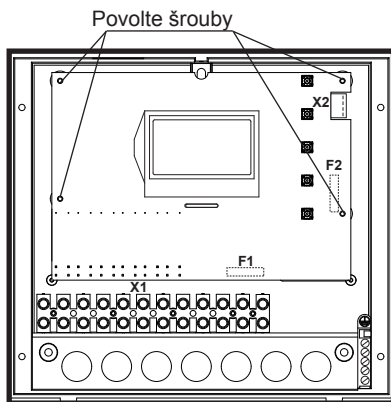

Na zadní straně základní desky se nachází obě pojistky

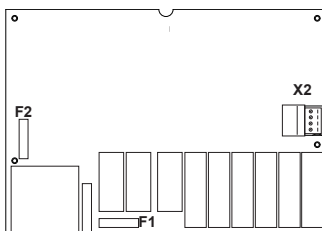

Chybová hlášení

Řídící jednotku neustále sleduje snímač na výskyt zkratu a přerušení vodiče. V takovém případě se zobrazí následující chybová hlášení:

Ukazatel

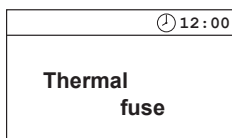
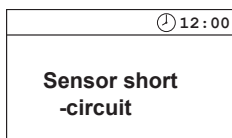
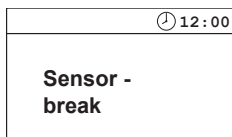

Příčina

= Přerušení obvodu snímače kabiny

Snímač teploty (KTY) je poškozen, nebo je přerušen vodič k snímači teploty.

= Zkrat v obvodu snímače kabiny

Snímač teploty (KTY) je poškozen, nebo zkratoval vodič k snímači teploty.

= Přerušení obvodu limiter

Spustila se teplotní pojistka (142°C) nebo vodič k teplotní pojistce je přerušen.

Náprava

Pověřte příslušného odborníka kontrolou vodičů a KTY.

KTY při 20°C cca. 2 k Ω případně vyměnit.

Pověřte příslušného odborníka kontrolou vodičů a KTY.

Pověřte příslušného odborníka kontrolou vodičů a teplotní pojistky.

Přístrojový spínač (Switch-off)

Na spodní straně řídicí jednotky se nachází spínač přístroje. V případě poruchy lze pomocí tohoto spínače elektronické obvody odpojit ze sítě napájení.

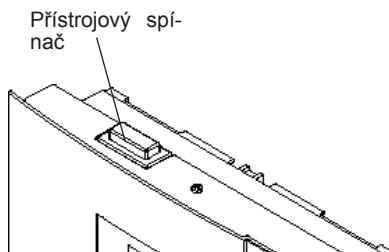

Přístrojový spínač

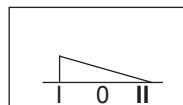

= zařízení zapnuto

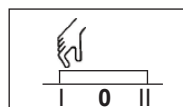

= zařízení vypnuto

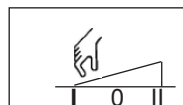

= světlo zapnuto

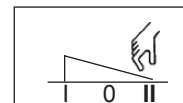

V případě poruch přepněte kolébkový spínač přístroje na levou část až do prvního bodu zasmeknutí (poloha spínače 0). Přístroj je nyní kompletně vypnutý.

K rozsvícení světla v kabině, pokud je zařízení vypnuto, stiskněte levou část kolébkového přepínače a přepněte je do druhého bodu zasmeknutí (poloha spínače II).

K opětovnému uvedení zařízení do provozu, přepněte do zpět do výstupní polohy (poloha spínače I).

Adresu dobře uschovejte spolu s montážními pokyny.

Abychom mohli Vaše dotazy rychle a kompetentně zodpovědět, vždy uveďte údaje z výrobního štítku jako je typové označení, číslo zboží a výrobní číslo.

Adresa servisu:

EOS Saunatechnik GmbH
Adolf-Weiß-Straße 43
35759 Driedorf-Mademühlen, Germany
Tel: +49 (0)2775 82-514
Fax: +49 (0)2775 82-431
servicecenter@eos-sauna.de
www.eos-sauna.de

Poskytnutí záruky

Záruka se poskytuje v souladu s platnými zákonnými ustanoveními.

Záruka výrobce

- Záruční doba začíná datem uvedeném na dokladu o zaplacení a trvá 2 roky při užívání k podnikatelským účelům a při užívání k soukromým účelům 3 roky.
- Záruka je poskytnuta pouze tehdy, když je předložen doklad o zaplacení příslušného přístroje.
- V případě úprav přístroje, které jsou provedeny bez písemného souhlasu výrobce, zaniká jakýkoli nárok na záruku.
- V případě závad způsobených opravami nebo zásahy neoprávněných osob nebo neodborným používáním rovněž zaniká nárok na záruku.
- Při uplatnění nároku na záruku se musí uvést jak sériové číslo tak i číslo výrobku spolu s označením přístroje a věcným popisem závady.
- Tato záruka se vztahuje na vadné díly přístroje s výjimkou případů běžného opotřebování.

Při reklamaci se zařízení zašle našemu servisnímu oddělení v originálním balení nebo v jiném vhodném balení (POZOR: nebezpečí poškození při přepravě).

Přístroj zašlete vždy s tímto vyplněným záručním listem.

Případné náklady spojené se zasláním a zpětným zasláním nemohou být hrazeny námi.

Mimo Německo platí, že se zákazníci se svými nároky obrátí na svého

specializovaného obchodníka. Přímé vyřízení záruky naším servisním centrem není v tomto případě možné.

Uvedeno do provozu dne:

Razítko a podpis
autorizovaného elektrikáře:

Postup zpětného zasílání (RMA) – pokyny pro všechny zpětné zásilky!

Vážená zákaznice, vážený zákazníku,

přejeme Vám hodně radosti s objednaným zbožím. V případě, že byste výjimečně nebyli zcela spokojeni, prosíme Vás o přesné dodržování následně uvedených postupů. Pouze v tomto případě je zaručena rychlá a bezproblémová realizace postupu zpětného zasílání

Dodržujte, prosím, bezpodmínečně u všech zpětných zásilek!

- Přítomný **RMA doklad** vždy **vypíňte kompletně a přiložte** ke zpětné zásilce společně s **kopii faktury!** Prosím, nelepit na zboží ani na jeho obal. **Zpracování bez těchto podkladů není možné.**
- **Nevyplacené zásilky v rámci Německa budou odmítnuty** a budou vráceny odesílateli s povinností uhradit náklady! Vždy si, prosím, vyžádejte č. **RMA** pro cenově zvýhodněnou zpětnou zásilku.
- **Respektujte, prosím,** že zboží musí být posláno zpět **bez viditelných stop použití** v nezměněném **kompletním rozsahu dodání v nepoškozeném originálním obalu.**
- Použijte, prosím, **dodatečný stabilní přebal odolný proti rozbití**, případně ho vyložte styroporem, novinami a pod. Škody vzniklé při dopravě způsobené vadným balením jdou k tíži odesílatele.

Druh stížnosti:

1) Škoda vzniklá při dopravě

- Prosím, **překontrolujte okamžitě** obsah svého balíku a **nahlaste**, prosím, veškeré škody vzniklé při dopravě u svého **dopravního podniku** (balíková služba/spedice).
- Poškozené zboží nepoužívejte!
- Od **dopravního podniku** si nechte vystavit **písemné potvrzení** o škodě.
- **Škodu, prosím, okamžitě nahlaste telefonicky u svého obchodníka.** Tento pak s vámi domluví další postup.
- V případě poškozeného dopravního kartonu použijte, prosím, **dodatečný větší přebalový karton. Potvrzení škody od dopravního podniku** musí být bezpodmínečně přiloženo!

2) Vadná dodávka

- Zákonná záruční lhůta činí 2 roky. Jestliže je dodané **zboží vadné**, jestliže chybí **díly příslušenství** nebo jestliže bylo dodáno **chybné zboží** nebo chybné množství, spojte se, prosím, se svým obchodníkem. Tento s vámi dohodně individuální případ a bude se snažit nalézt okamžité řešení ke spokojenosti zákazníka.
- Pro **cenově zvýhodněné zpětné zásilky** v rámci Německa dostanete od výrobce č. **RMA.**
- Každá zpětná zásilka zboží se musí **uskutečnit v originálním obalu zboží v kompletním rozsahu dodání.**
Prosím, zabalte zboží, aby se tak zabránilo poškození. Zboží v případě chybné dodávky, prosím, nepoužívejte!

3) Problémy s instalací a funkcí

- Prosím, **přečtěte si nejprve celý dodaný návod** a dodržujte především zde uvedené montážní a b o instalační pokyny.
- **Obchodník by měl být vždy vaší první kontaktní osobou**, protože je nejlépe seznámen s „vlastním firemním“ produktem a zná eventuelní problémové případy.
- **V případě problémů s funkcí zboží** zkontrolujte nejprve, prosím, zda je na zboží věcný nedostatek. Na základě kontroly jakosti v závodě se defekty u nových zařízení vyskytují velmi zřídka.